

  
**electronicworks**

Handleiding AiE-2 Step



App Store



*Contact*

[www.electronicworks.nl](http://www.electronicworks.nl)

[info@electronicworks.nl](mailto:info@electronicworks.nl)

# Inhoud

- 1. Inhoud van de verpakking ----- 0
- 2. Productoverzicht ----- 1
- 3. Opladen ----- 0
- 4. Eerste rit ----- 2
- 5. Basisprincipes van ----- 0  
paardrijden ----- 4
- 6. Kennisgeving over rijden ----- 0
- 7. Opvouwen en dragen ----- 4
- 8. Schijfrem afstellen ----- 0
- 9. Dagelijkse verzorging en ----- 5  
onderhoud ----- 0
- 10. Specificaties ----- 0
- 11. Vraag & Antwoord ----- 6
- 12. Neem contact met ons op ----- 0

6  
0  
7  
0  
8  
0

## Verpakkingsinhoud



Controleer dat bij het uitpakken van uw ElectronicWorks AiE-2 elektrische scooter de onderstaande items zijn inbegrepen in het pakket. Als er iets ontbreekt of is beschadigd, neem dan contact op met de klantenservice van electronicworks voor ondersteuning: [info@electronicworks.nl](mailto:info@electronicworks.nl)

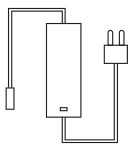

1 x oplader



4 x schroeven

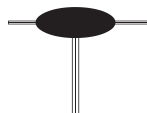

1 x inbusleutel

 Productoverzicht

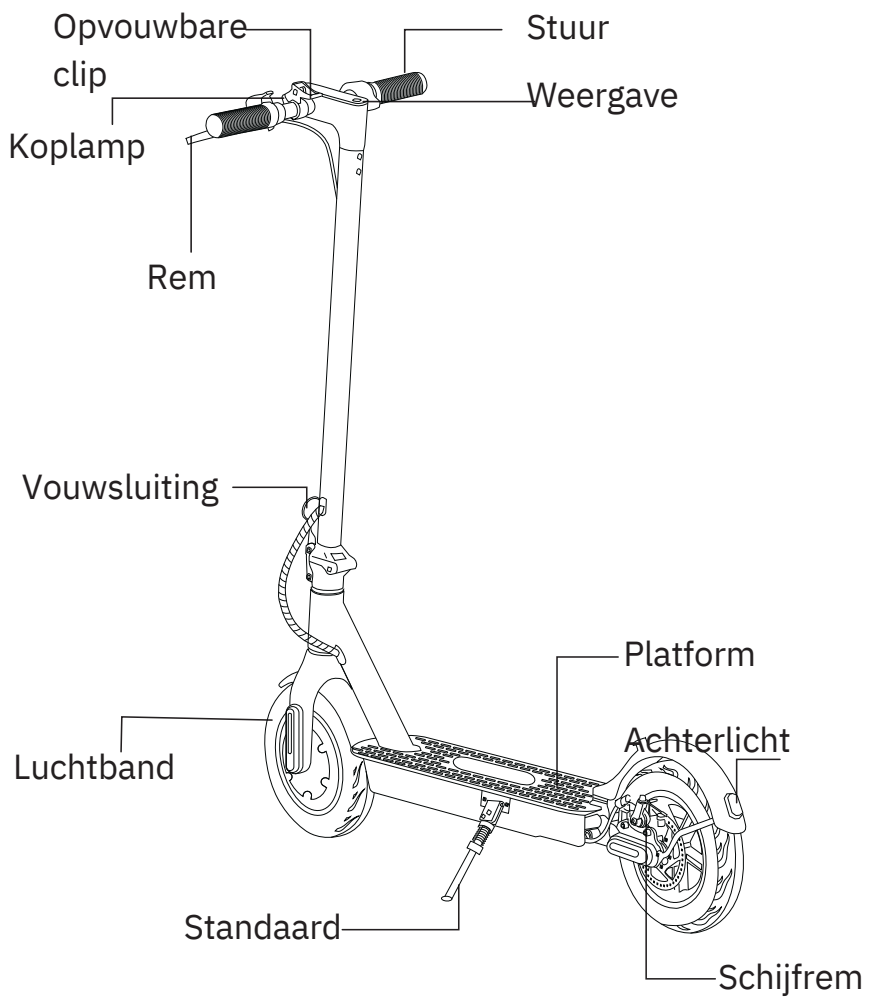

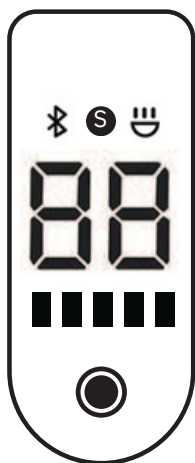

### Tips

Wanneer de scooter begint uit te rollen, plaatst u beide voeten op het dek en drukt u op het gaspedaal (het gaspedaal treedt in werking zodra de snelheid boven de 5 km/uur komt). Of u kunt de app "MiniRobot" aansluiten en vervolgens de nulstart inschakelen.



## Controlepaneel



Aanknop

Klik om in te schakelen. Lang indrukken om uit te schakelen.



Batterij indicator

Het energieniveau wordt aangegeven door vijf batterijbalkjes op het bedieningspaneel.



Licht

Zet uw scooter aan, één klik om het voorlicht aan/uit te zetten.



Modus

Dubbelklik om naar de energiemodus te schakelen.



Cruise control

Houd dezelfde snelheid gedurende 3 seconden aan, waarna er een piepton klinkt en de cruisecontrol wordt geactiveerd.



Vergrendeling indicator

De scooter kan worden vergrendeld en ontgrendeld via de MiniRobot-app.



## Opladen

- Uw scooter is volledig opgeladen als het LED-lampje op de oplader van groen naar rood verandert.
- De scooter heeft een oplaadbeveiliging en het opladen stopt automatisch nadat deze volledig is opgeladen.
- Toch raden wij nog steeds af om uw scooter langere tijd dan 24 uur achter elkaar op te laden.
- Sluit de oplader niet aan als de oplaadpoort nat is.
- Houd de oplaadpoort gesloten als u niet oplaadt.

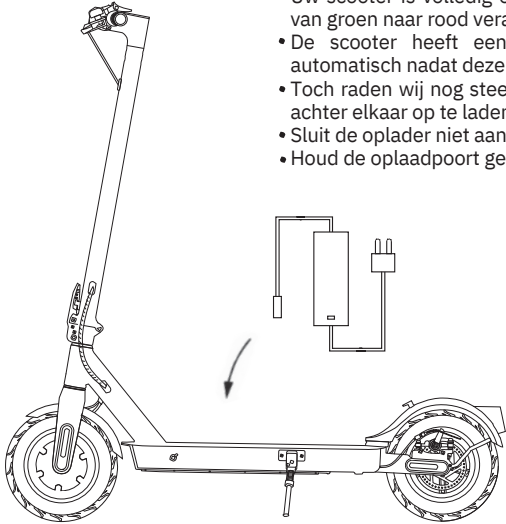

## Eerste rit



App Store

Download de app "MiniRobot" uit de App Store (iPhone) of Google Play (Android-telefoon) voor meer informatie en functies.

Wanneer de scooter begint uit te rollen, plaatst u beide voeten op het dek en drukt u op het gaspedaal (het gaspedaal treedt in werking zodra de uitrolsnelheid groter is dan 3 km/uur). Of u kunt de app "MiniRobot" aansluiten en vervolgens de nulstart inschakelen.



## Basisprincipe

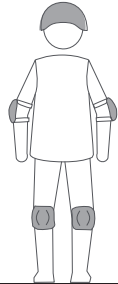

⚠ Draag een helm en kniebeschermers in geval van vallen en verwondingen wanneer u leert scooterrijden, zoals weergegeven in de afbeelding.

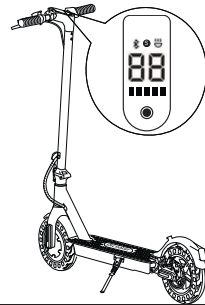

1. Schakel de stroom in en controleer de elektriciteitsindicator.

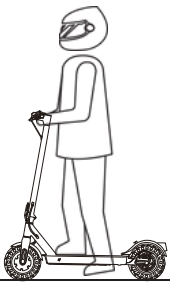

2. Ga met één voet op de basis staan en beweeg uzelf voort met de andere voet.

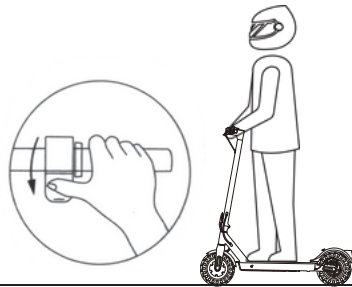

3. Wanneer de scooter begint uit te rollen, plaatst u beide voeten op het dek en drukt u op het gaspedaal (het gaspedaal treedt in werking zodra de snelheid boven de 5 km/uur komt)

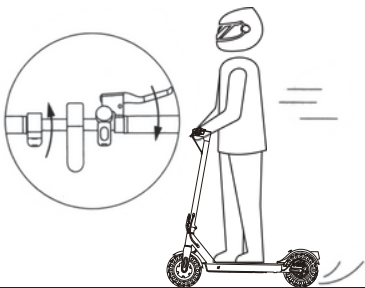

4. Laat het gaspedaal en de kinetische energie los. 5. Kantel uw lichaam in de stuurrichting terwijl uw herstelsysteem (KERS) automatisch begint te draaien, en draai langzaam aan het stuur.

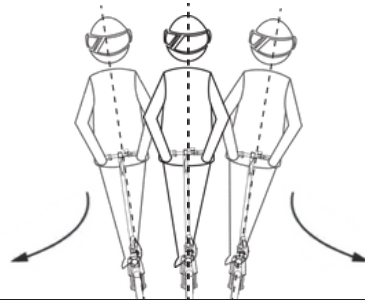



## Kennisgevin

De AiE-2 elektrische scooter is een vrijetijdsapparaat. Maar zodra ze zich in een openbare ruimte bevinden, zullen ze dat wel zijn gezien als voertuigen en onderworpen aan de risico's waarmee voertuigen worden geconfronteerd. Voor uw veiligheid dient u de instructies in de handleiding en de verkeerswetten en -voorschriften van de overheid en regelgevende instanties op te volgen.

- Respecteer de voorrang van voetgangers. Probeer ze tijdens het autorijden niet te laten schrikken, vooral kinderen niet. Wanneer u van achter voetgangers rijdt, luidt u uw bel om hen een seintje te geven en vertraagt u uw scooter om links van hen te passeren (van toepassing op landen waar voertuigen aan de rechterkant rijden). Wanneer u voetgangers tegenkomt, houdt u met lage snelheid rechts aan. Als u over voetgangers heen rijdt, houd dan de laagste snelheid aan of stap uit het voertuig.
- Volg nauwgezet de veiligheidsinstructies in de handleiding. ElectronicWorks is niet aansprakelijk voor financiële verliezen, lichamelijk letsel, ongevallen, juridische geschillen en andere belangenconflicten die voortvloeien uit acties die in strijd zijn met de gebruikersinstructies.
- Controleer de scooter voor elk gebruik. Als u losse onderdelen, waarschuwingen voor een bijna lege batterij, overmatige slijtage, vreemde geluiden, storingen en andere abnormale omstandigheden opmerkt, stop dan met rijden.
- WAARSCHUWING – Brandgevaar – Geen door de gebruiker te onderhouden onderdelen.



## Vouwen en dragen

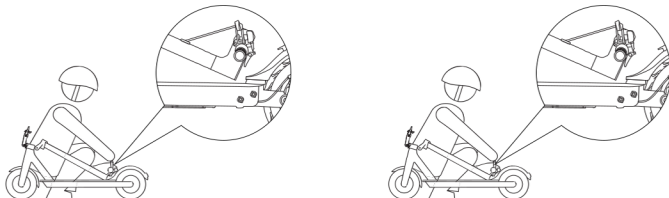
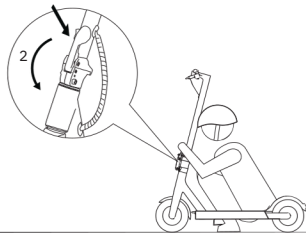

Zorg ervoor dat de scooter is uitgeschakeld. Om het stuur op te vouwen, ontgrendelt u het vouwmechanisme en buigt u de stuurpen zodat de gesp aan het achterspatbord wordt gehaakt. Om te openen drukt u op de beltrekker om deze uit de gesp te verwijderen, zet u het stuur rechtop en vergrendelt u de vouwstructuur.





## Afstelling schijfrem

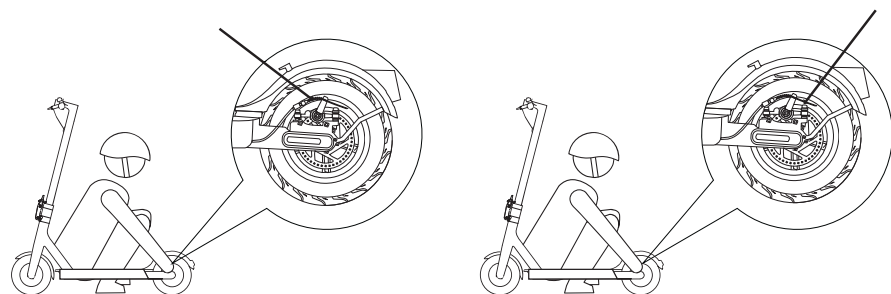

Om de gevoeligheid van de schijfrem aan te passen:

Om de schroef op de tuimelaar los te draaien, heb je de inbusleutel nodig.

Wanneer de schijfrem te gevoelig is, draait u de schijfremtuimelschakelaar iets naar beneden.

Plaats vervolgens de schroef terug op de remkabelkern om deze vast te draaien.

Wanneer de schijfrem niet kan stoppen, draait u de schijfremtuimelaar een stukje omhoog.

Plaats vervolgens de schroef terug op de remkabelkern om deze vast te draaien.

Let op: De schijfrem kan tijdens gebruik piepen totdat hij wordt ingereden. Dit is normaal en heeft geen invloed op de werking of prestatie van de rem.

### Om het geluid van de schijfrem

te verwijderen,

Zorg er eerst voor dat de scooter is uitgeschakeld. Voor een eenvoudiger bediening raden wij u aan de scooter op het bureau te plaatsen.

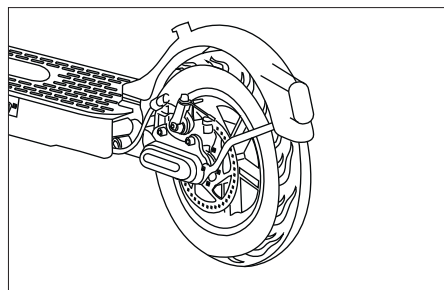

Draai twee schroeven op de pomp los (niet de schroef op de tuimelaar).

Pas de positie van de schijfremmpomp aan, zodat de remschijf zich in het midden van de twee remblokken bevindt.

Zorg ervoor dat de remschijf en het remblok elkaar niet raken.

Houd de schijfremmpomp in de gewenste positie en draai vervolgens de schroeven van de pomp weer vast.



## Dagelijkse verzorging en

### Reiniging en opslag

Als u vlekken op de carrosserie van de scooter ziet, veeg deze dan af met een vochtige doek. Als de vlekken niet wegschrobben, doe er dan wat tandpasta op, poets ze met een tandenborstel en veeg ze vervolgens weg met een vochtige doek.

Opmerkingen:

Maak de scooter niet schoon met alcohol, benzine, kerosine of andere bijtende en vluchtige chemische oplosmiddelen om ernstige schade te voorkomen.

Was de plank niet met een hogedrukspuit. Zorg er tijdens het schoonmaken voor dat de scooter is uitgeschakeld, de oplaadkabel is losgekoppeld en de rubberen klep gesloten is, aangezien waterlekage kan leiden tot elektrische schokken of andere grote problemen. Als de scooter niet wordt gebruikt, bewaar hem dan binnen, op een droge en koele plaats.

Zet hem niet voor langere tijd buiten. Overmatig zonlicht, oververhitting en onderkoeling versnellen de levensduur van de batterij.

### Onderhoud batterij

1. Gebruik originele accupakketten, gebruik van andere modellen of merken kan veiligheidsproblemen met zich meebrengen;
2. Raak de contacten niet aan. Demonteer of doorboor de behuizing niet. Houd de contacten uit de buurt van metalen voorwerpen om kortsluiting te voorkomen, wat kan leiden tot schade aan de batterij of zelfs tot letsel of overlijden;
3. Gebruik de originele voedingsadapter om mogelijke schade of brand te voorkomen;
4. Verkeerd omgaan met gebruikte batterijen kan enorme schade toebrengen aan het milieu. Om de natuurlijke omgeving te beschermen, dient u de plaatselijke regelgeving te volgen om gebruikte batterijen op de juiste manier weg te gooien.
5. Laad de batterij na elk gebruik volledig op om de levensduur te verlengen.

### Opslag en verwijdering

1. Probeer de scooter op een koele en droge plaats tussen 14 en 104 °F te stallen. In extreem vochtige omgevingen kan er in het interieur van de scootmobiel sprake zijn van condensatie of zelfs waterophoping, waardoor de accu snel beschadigd kan raken. Apparaten zijn niet bedoeld voor gebruik op hoogten groter dan 2000 m boven zeeniveau. Langdurige blootstelling aan UV-straling, regen en weersinvloeden kan Beschadig de behuizingsmaterialen, bewaar ze binnenshuis wanneer ze niet worden gebruikt.
2. Probeer bij dagelijks gebruik te voorkomen dat u de scooter op laadt nadat de accu volledig leeg is. Als de batterij bijna leeg is, laad deze dan zo snel mogelijk op.
3. Laad de scooter om de maand op om de accu te sparen.



## Specificaties

AiE-2	Het	Elektrische scooter
Dimensies	Uitgevouwen (lengte x breedte x hoogte)	42*17*44 inch/108*43*112
	Opgevouwen (lengte x breedte x hoogte)	cm 42*17*19
Gewicht	Nettogewicht	inch/108*43*50 cm 26,4
Gebruiker	Belasting Aanbevolen leeftijd	lbs/12 kg
	Max.Snelheid Max.Bereik Max.	264 pond/120 kg
Scooter	Helling Bedrijfstemperatuur IP	14+
	Nominale spanning Max.	18 mph/25 km/u 12-15
	laadspanning Capaciteit Nominaal	mijl/20-25 km
	vermogen Ingangsspanning	15%
	Uitgangsspanning Uitgangsstroom	0-40°C (32-104°F) IP54
Accu	Laadtijd	36 V
		42 V
Motor		7,5 Ah
		350 W
Oplader		100-240 V
		42 V
		1,5 A
		3-6 uur ⌚

(1) De hoogte van het lichaam: afstand van de grond tot het hoogste uiteinde van het lichaam.

(2) Beschrijving van de levensduur van de batterij: deze wordt gemeten onder de voorwaarde van volledige lading, een belasting van 68 kg (150 lb), bij 24 °C (77 °F), op een vlakke weg zonder wind en met een snelheid van 15 km/uur.

De werkelijke levensduur van de batterij zal verschillen afhankelijk van verschillende factoren zoals belasting, vochtigheid, windsnelheid en bedieningsgewoonten.

(3) Het maximaal toegestane gewicht moet in elk geval binnen 120 kg (bestuurder en voorwerpen) blijven. Houd rekening met een extra gewicht van de kleding of andere accessoires

bij ons tijdens de reis en de zwaartekracht die door snelheid wordt gegenereerd, zal de scooter niet ondersteunen

als deze belastingslimiet wordt overschreden.

## Vraag antwoord

1. Wat moet ik doen als er bij de e-scooter een ontbrekend accessoire of een kapot onderdeel is aangekomen?

A: Maak een foto en stuur deze door naar het iscooter Support Team e-mail: [support@iscooterglobal.com](mailto:support@iscooterglobal.com). En het iscooter-ondersteuningsteam zal antwoorden

u snel en stuur het juiste accessoire of onderdeelvervangning.

2. Is de band vervangbaar en hoe vervang ik de band?

Ja, de band is vervangbaar. Neem contact op met het iscooter-ondersteuningsteam voor meer informatie of zoek in plaats daarvan naar de video 'Hoe de luchtband vervangen' op YouTube.

3. Wat moet ik doen als de achterste schijfrem van de scooter niet goed werkt?

A: U kunt contact met ons opnemen voor instructies over het afstellen van de remmen, of zoeken op YouTube naar "Hoe de achterrem van de scooter afstellen" voor een instructievideo.

4. Wat moet ik doen als ik een ongewoon geluid uit het achterwiel hoor?

A: Dit betekent meestal dat uw schijfrem kantelt en wrijvingsgeluiden veroorzaakt. Alsjeblieft zie

Pagina Schijfrem afstellen. Als u nog steeds een probleem ondervindt, neem dan contact met ons op voor hulp.

5. Waarom geeft het scherm een foutcode weer?

A: Als u een onderstaande foutcode ziet, neem dan contact op met het iscooter ondersteuningsteam om de foutcode te verwijderen.

E04	Kortsluitingsfout
E10	Communicatiefout controller/instrument
E11	Motorfase A-stroomsensorfout
E12	Motorfase B-stroomsensorfout

E13	Storing stroomsensor motorfase C.
E14	Storing accelerator
E15	Remstoring E16Motor Hall-storing

## Neem

Neem contact met ons op als u problemen ondervindt met betrekking tot het rijden, onderhoud en veiligheid, of fouten/storingen met uw step. [Info@electronicworks.nl](mailto:Info@electronicworks.nl) / [electronicworksklantenservice@gmail.com](mailto:electronicworksklantenservice@gmail.com) - tel: 036 - 303 13 74 - Whatsapp Specialist: 0646101233 (ma/vrij 10:00 t/m 17:00)

[www.electronicworks.nl](http://www.electronicworks.nl)